

# Monterings och installations-anvisningar Hudson Bay Utomhusbastu

L: 180 x B: 176 x H: 197,7 cm.



# Innehåll:

Innehåll	2
Introduktion	3
Verktyg	3
Lista över delar	4
Bastuns bas	5
Fram och baksida	6
Toppen	7
Stålremmar	8
Bänkar	9
Bastuaggregat	10
Lampa och skydd	11
Takpapp	12
Montering av Sarg	14
Bruksanvisning för bastuaggregatet	15
Underhåll	15
Service och garanti	16
Att tänka på innan man bastar	14

## **Läs den här guiden innan du börjar.**

Man måste vara minst 2 personer för att montera bastun.  
Anslutning av el måste utföras av en auktoriserad installatör.  
Anslutning: 400V / 16A.

# Introduktion

## Plats:

Se till att ytan som bastun ska stå på är jämn. Om terrängen lutar mycket, klossa upp bastun tills den står i horisontellt.

Alla skruvar som används vid montering av bastun måste skruvas så att huvudet ligger under träytan för att förhindra brännskador från den heta metallen.

Om tillbehör som inte ingår används, se till att metallbeslag och liknande är säkert isolerade och inte kan beröras när bastun används.

Endast en behörig elektriker får ansluta tillbehör som kräver el.

Verktyg du behöver:

Gummihammare



Silikonpistol



Skruvdragare



2 skiftnycklar



Måttband



Vattenpass



Penna



## Du behöver också:

Minst 5 meter vanlig elsladd (2 x 1,5 mm<sup>2</sup>).

Silikonkabel för anslutning av bastuaggregatet (5 x 2,5 mm<sup>2</sup>) Längden beror på avståndet till anslutningspunkten.

# Introduktion

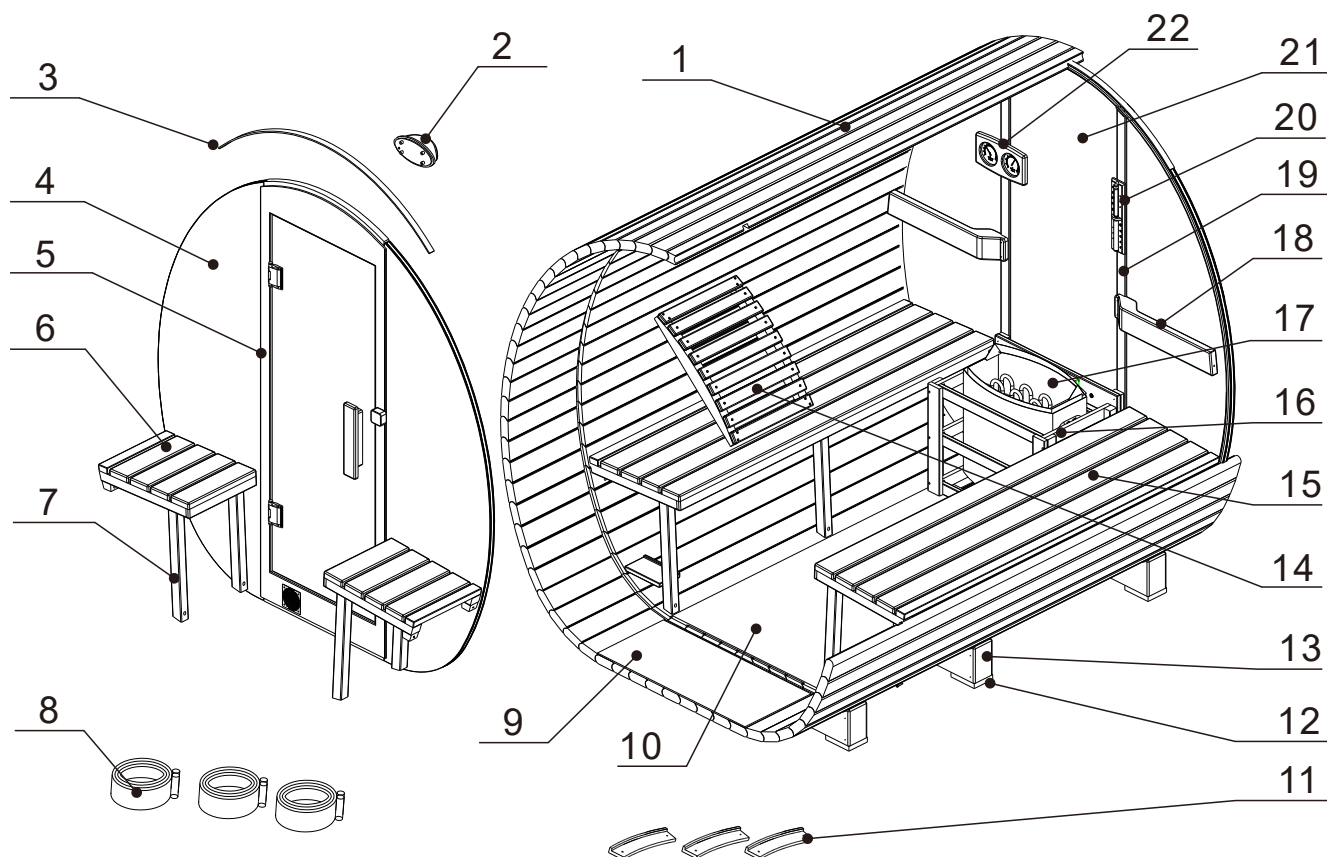

Nummer:	Del:
1	Stavar
2	Bastulampa
3	Tape
4	Härdat dubbelglas
5	Dörrkarm
6	Utomhusbänk
7	Bänkben
8	Stålband
9	Utomhusmatta
10	Inomhusmatta
11	Sarg
12	Kuddar

Nummer:	Del:
13	Stöd
14	Ryggstöd
15	Inomhusbänk
16	Värmesköld
17	Bastuaggregat
18	Avskärmning
19	Stolpe
20	Sandur
21	Härdat dubbelglas
22	Hygrometer/termometer

# Bastuns bas

## Verktyg du behöver:



### 1 Fäst kuddarna på stödet

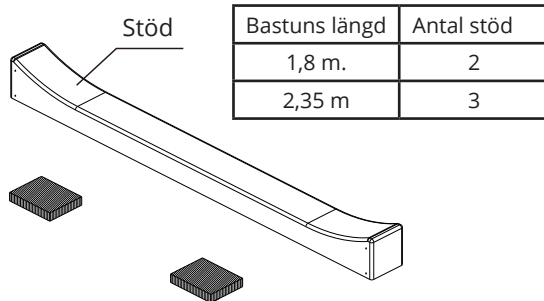

Om du använder plastkilar ska du inte använda kuddarna.

### 2 Centrera stöden och placera mittstaven (med dräneringshålet).

Det mellersta stödet är endast för Yellowstone-bastun.

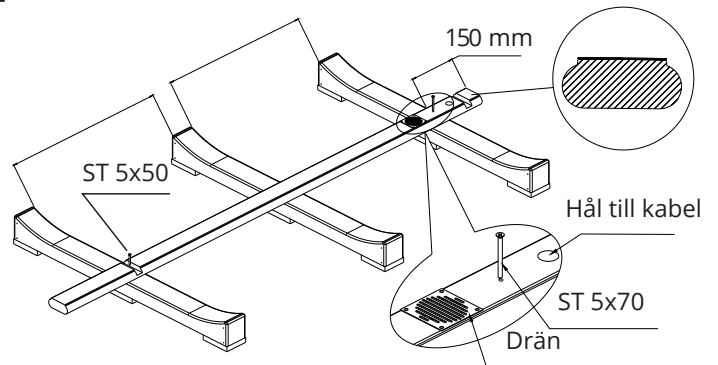

### 3 Den tredje staven har en lång öppning för lampans strömkabel.

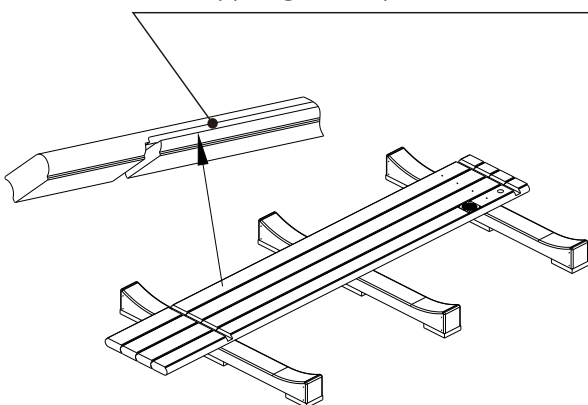

Du behöver 5 meter vanlig tvåpolig nätsladd

### 4

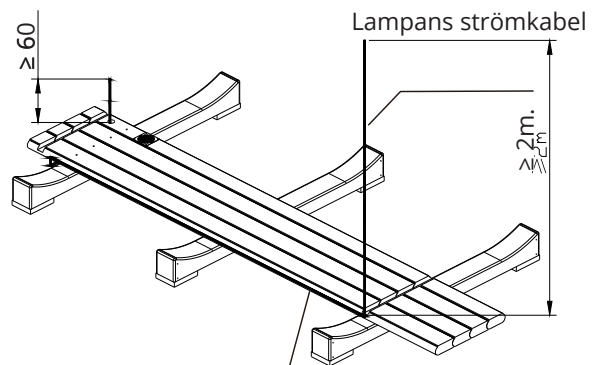

Lägg sladden i spåret och lämna minst 2 meter fritt på framsidan och minst 60 cm på baksidan.

### 5 Lägg stavarna med hål 5 på varje sida av mitten och fäst dem med 5 x 50mm och 5 x 70mm skruvar.

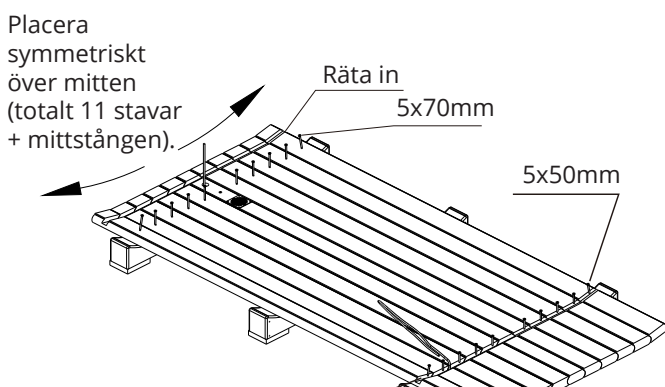

### 6 Fäst de fyra stödplattorna på främre och bakre stöd och fäst med 4 x 30mm skruvar.

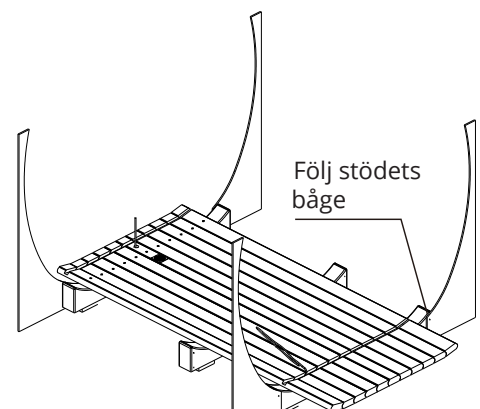

# Fram och baksida

Verktyg du behöver:



① Lägg till 8 - 10 stavar på båda sidor.

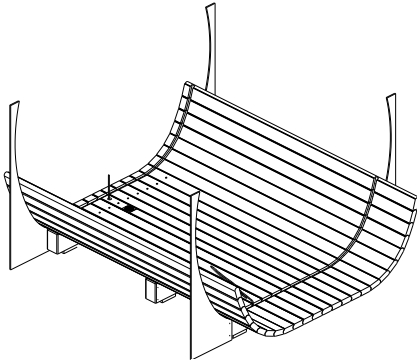

② Sätt in glasdörren i spåret på stavarna. Håll fast så att dörren inte faller.

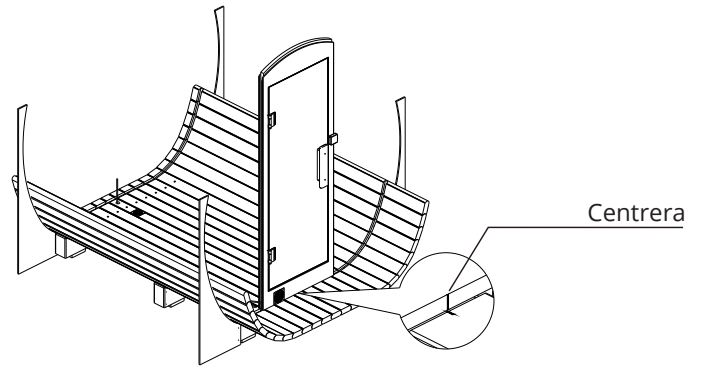

③ Lägg ljussladden i skåran i karmen, så att ca. 20 cm sticker ut. Placera en silikonfog på båda sidor av skåran enligt bilden.

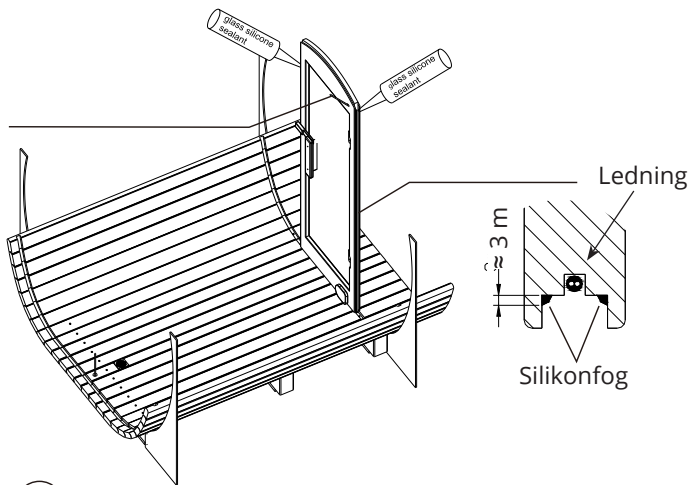

④ Skjut in glasväggen uppifrån i dörrens skåra.

**Obs:** Härdat glas är mycket starkt, men spricker lätt när kanten utsätts för stötar eller stötar.

**Var försiktig vid montering.**

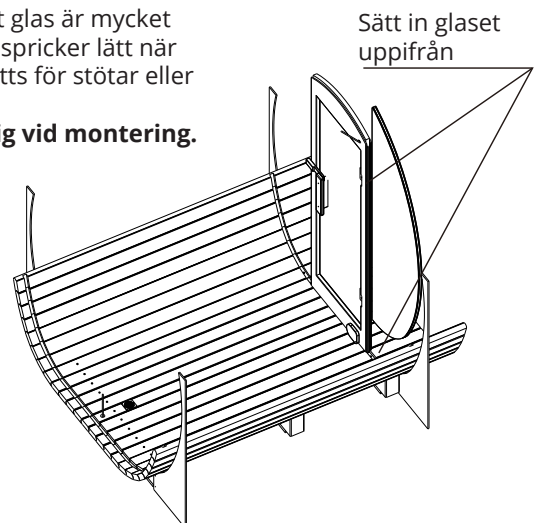

⑤ Sätt in den andra glasväggen och tryck ihop de tre glasdelarna. Tejpa dem upptill.

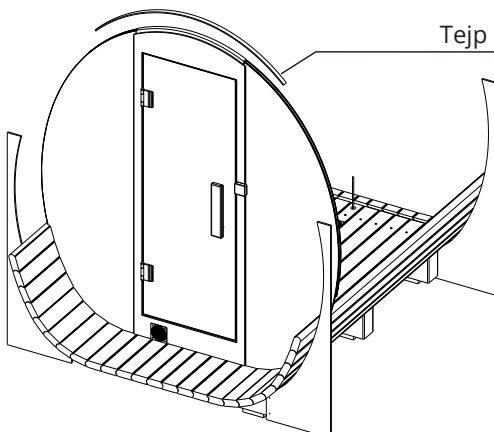

⑥ För in mittfönstret på bakväggen i spåret på stavarna och håll kvar.

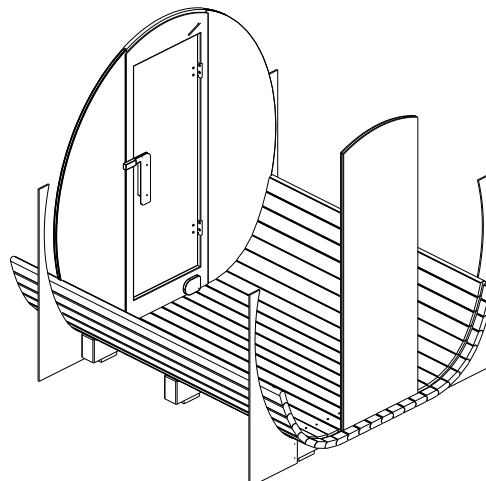

# Toppen

## Verktyg du behöver:



- 7 Läg den övre staven ovanpå. Placera en silikonfog i båda stolparna, som visas, och placera dem mot mittfönstret.

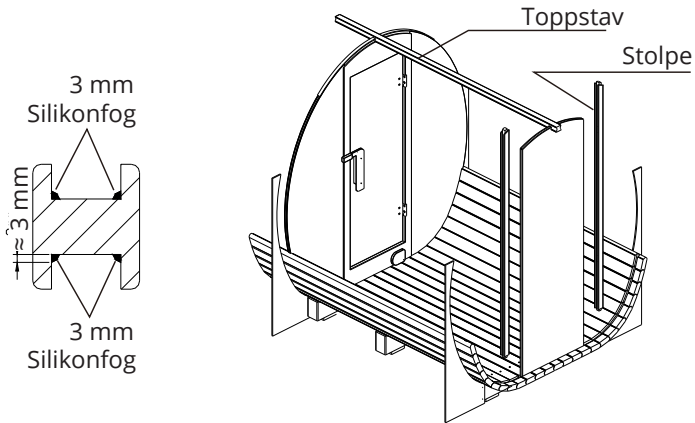

- 8 Isæt de andre af dele af glasvæggen og pres dem sammen.

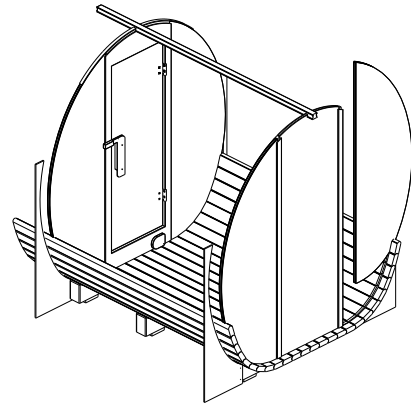

- 9 Pressa ihop de tre glasdelarna och tejpa fast dem upptill.

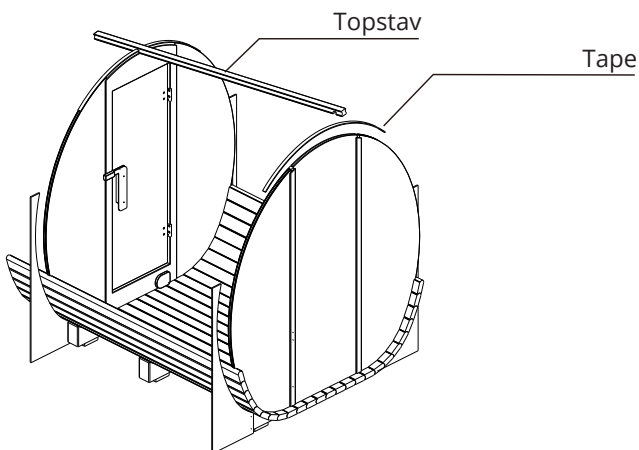

- 10 Lagg i resten av stavar.

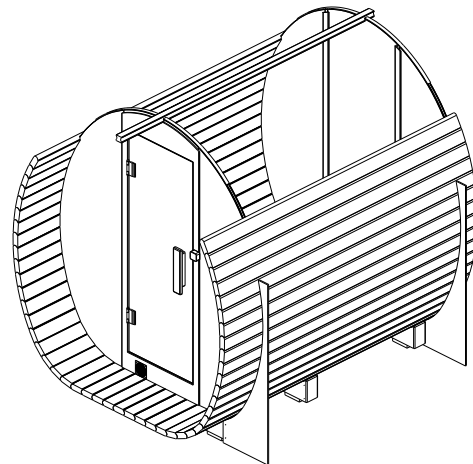

- 11 32 st. standard stavar på varje sida

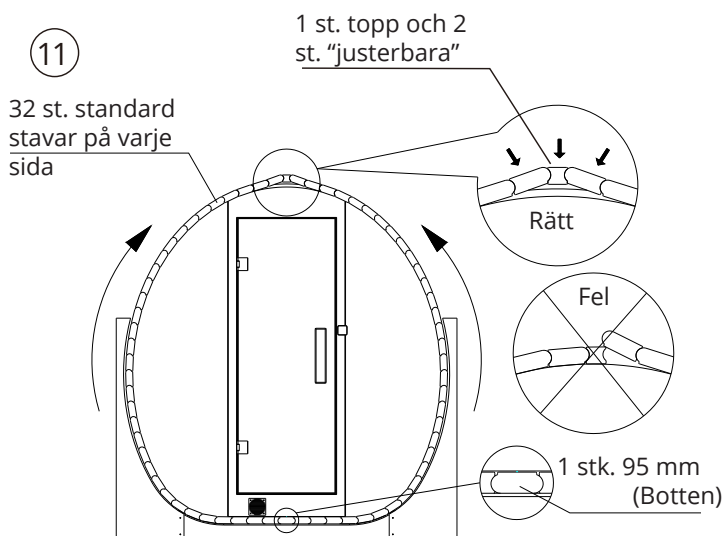

- 12 Håll glasväggarna i lod och rikta in alla stavar efter varandra.

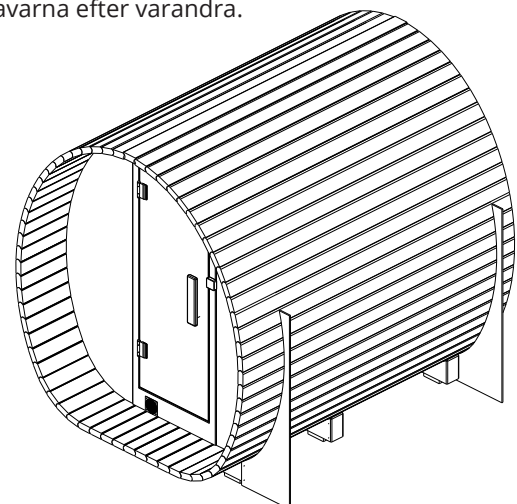

# Stålremmar

- 13 Sätt de långa och korta stålremmarna i varje set tillsammans med bultarna. 3 set för Hudson Bay bastu och 4 set för Yellow Stone bastu.

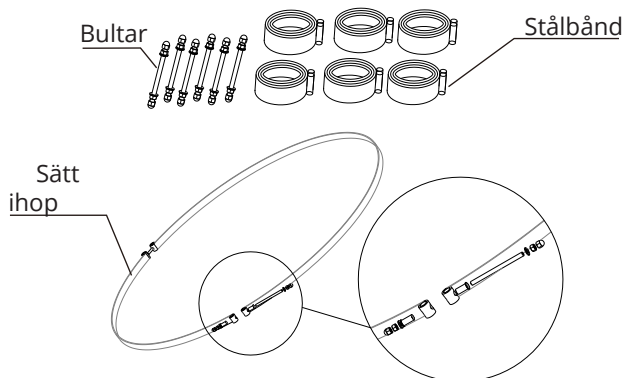

14

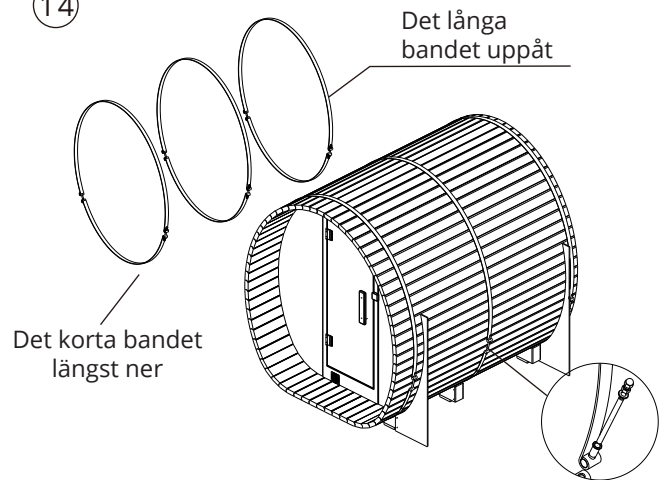

- 15 Justera remmen så att bultarna är cirka 67 cm över marken. Dra åt remmen något.

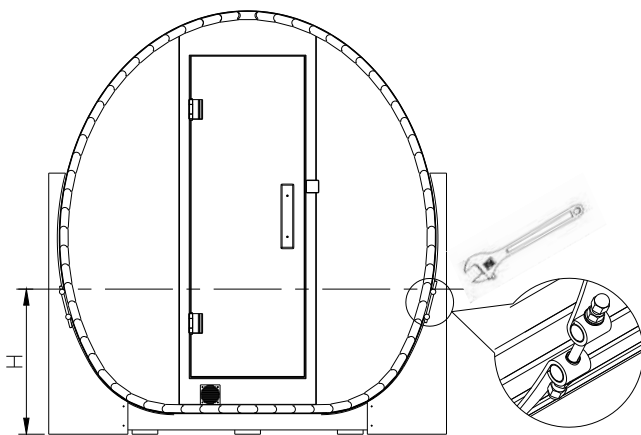

- 16 Skjut remmarna på plats. Ytterband 5 eller 20 cm från kanten och det sista i mitten av de två andra.

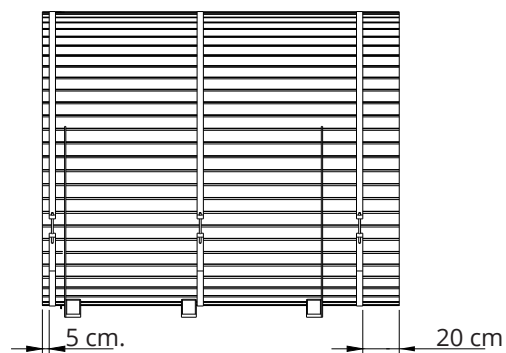

- 17 Dra nu åt remmarna och ta sedan bort stödplattorna.

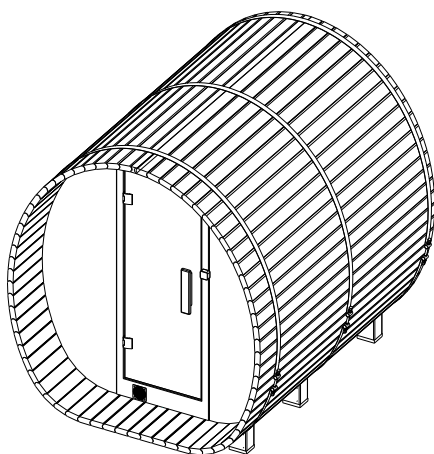

**OBS:** Spara stödplattorna. Dom behövs om du demonterar bastun.

- 18 Täta med silikon på båda sidor av glasväggarna.

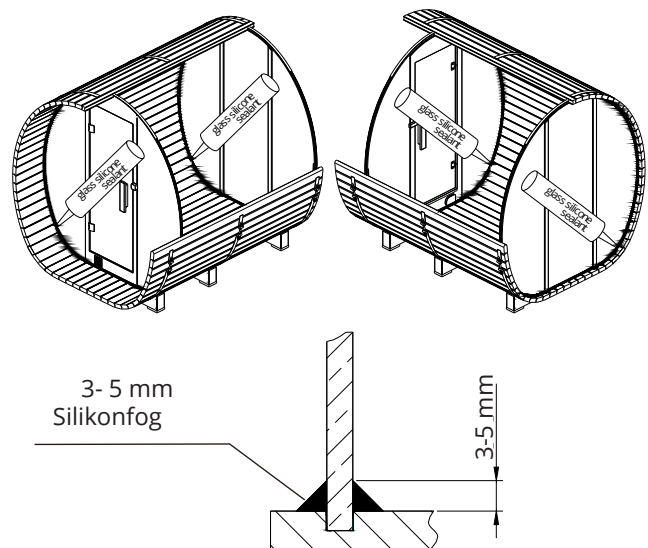



# Bänkar

Placera de små stolparna mot väggen och skruva fast dem direkt i väggen

- ① Sätt bänkbena på bänkarna och montera med skruvar.

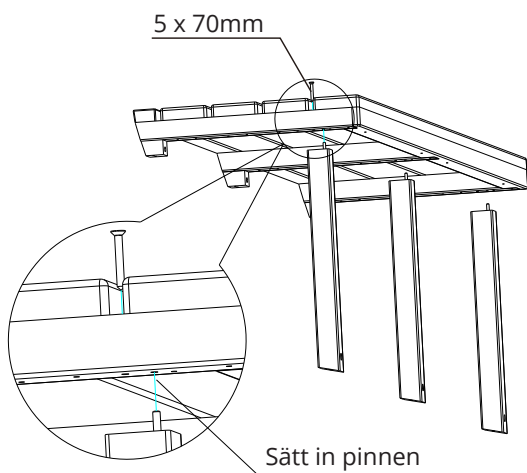

- ② Montera bänken enligt bilden.

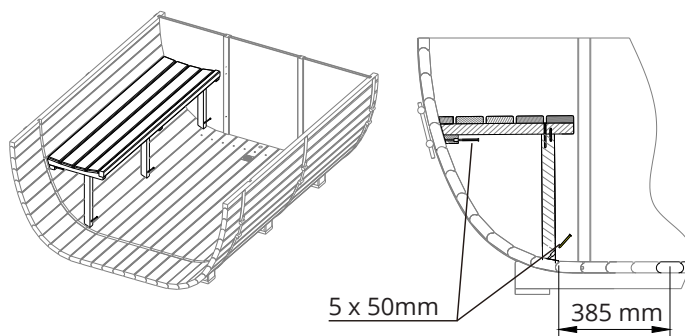

- ③ Montera bänken enligt bilden.

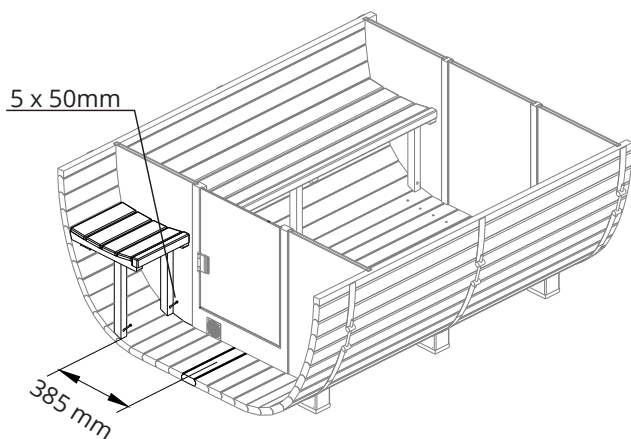

- ④ Upprepa på andra sidan.

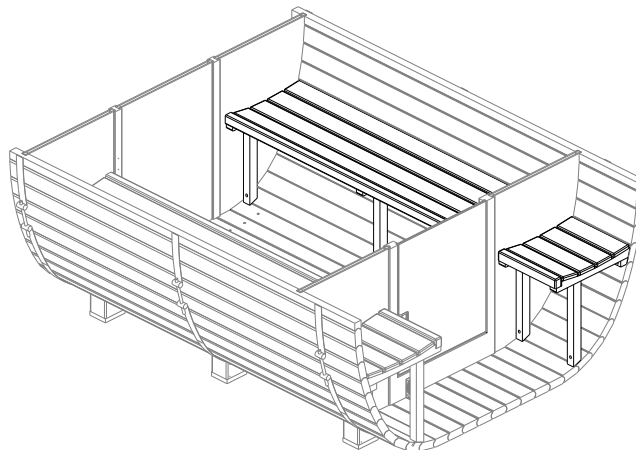

# Bastuaggregat

- ① Montera bakplattan på stolparna.

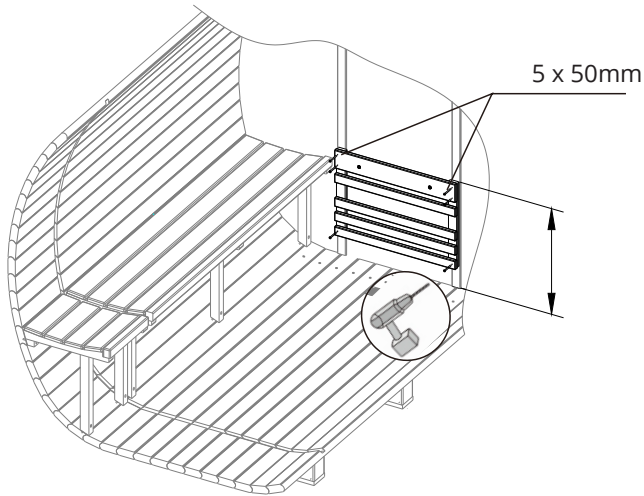

- ② Montera bastuaggregatets hållare på bakplattan.

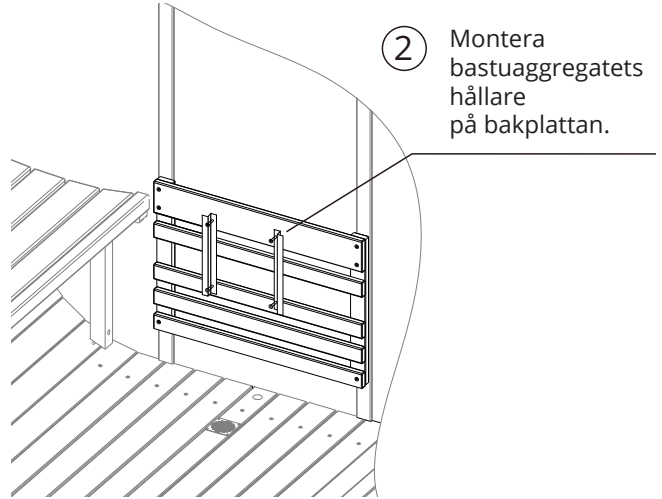

- ③ Dra anslutningskabeln genom hålet och placera aggregatet (kabeln ingår inte).

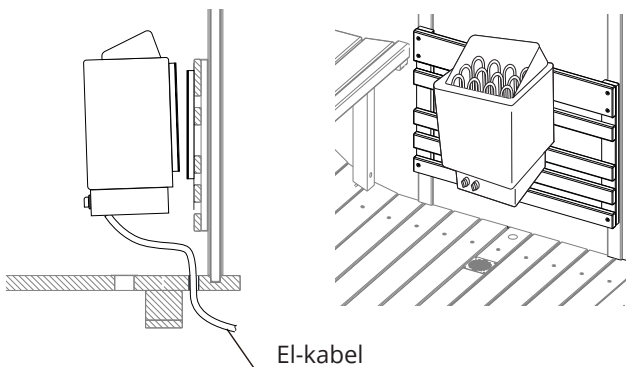

Se bastuaggregatets manual för ytterligare instruktioner.

- ④ Montera värmeskyddet med 4 x 40 mm skruvar.

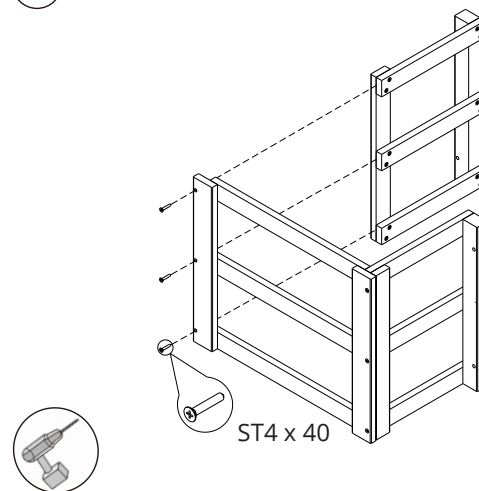

- ⑤ Fäst skyddet på bakplattan med 5 x 50mm skruvar.

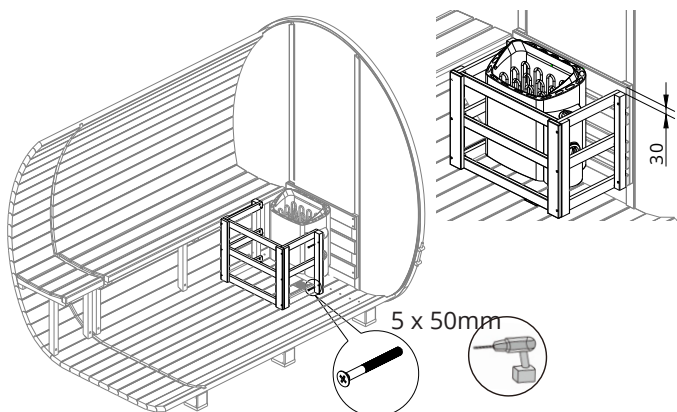

- ⑥ Lägg mattorna på plats.

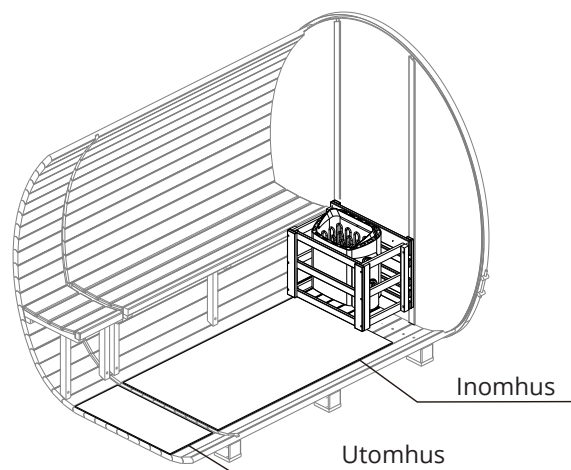

# Lampa och skydd

## 7 Lampa och glödlampa

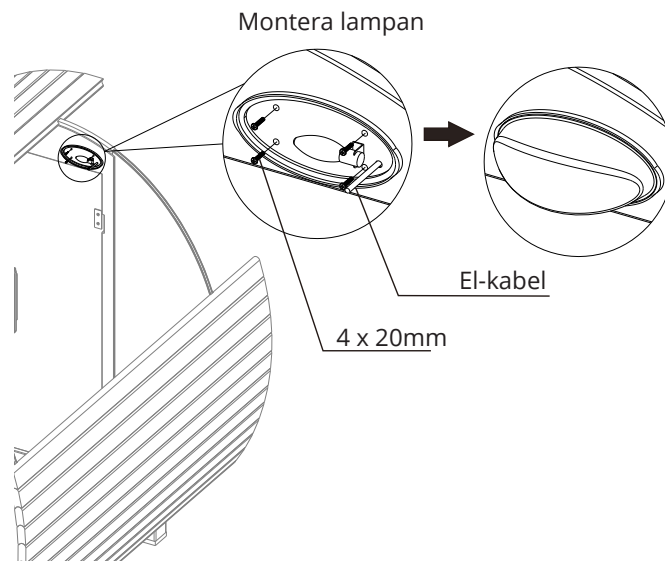
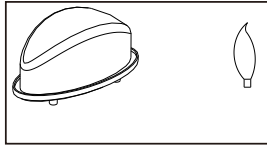

## 8 Montera skydden (4 totalt) på insidan av glasväggarna. Dessa skyddar mot att vidröra det varma glaset.

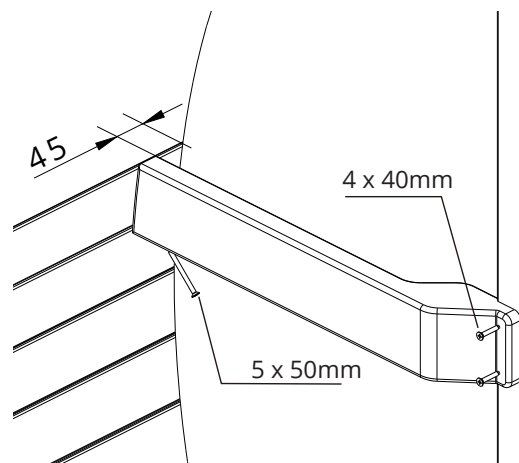
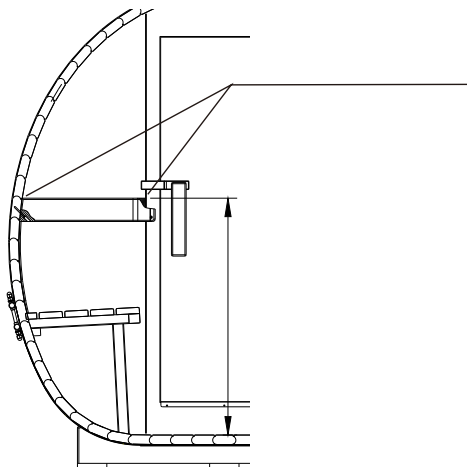

## 9 Placera termometern/hygrometern och timglasets på stolparna.

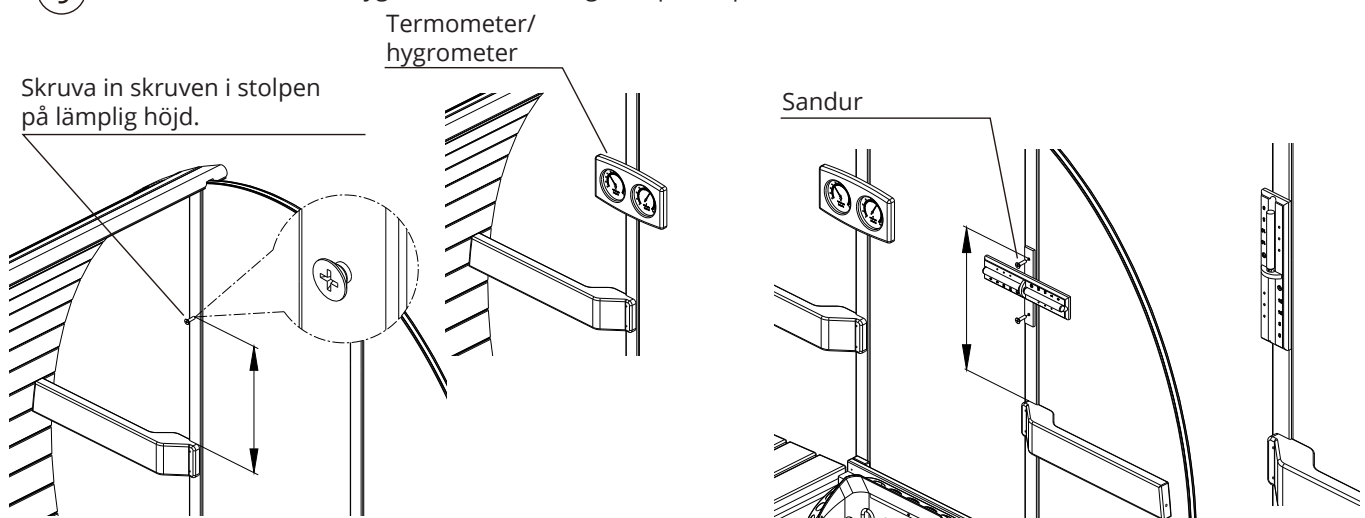

# Takpapp

Verktyg du behöver:



## Montering av takshingel (valfritt)

### Shingel plattor



1000 mm standardplatta

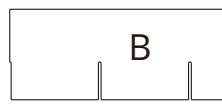

800 mm standardplatta 4/5

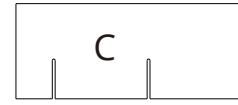

800 mm standardplatta 4/5



350 mm standardplatta 7/20



850 mm standardplatta 17/20



500 mm standardplatta 1/2

Plattorna läggs ut enligt följande:

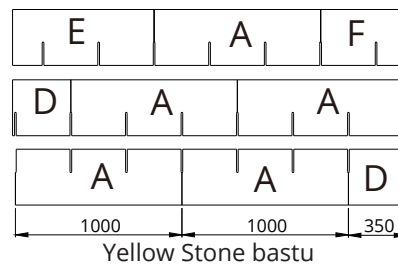
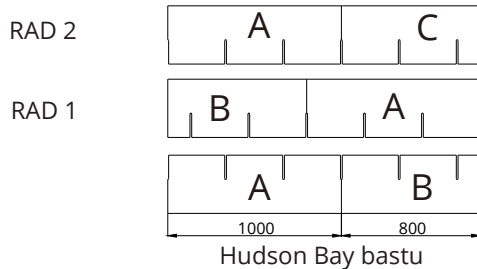

### Montering av taket:

- 1 Lägga den vattentäta folien på båda sidor av bastun. Börja 785 mm från marken.

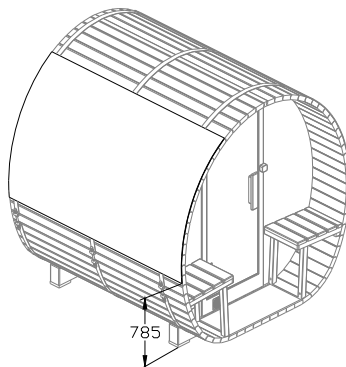
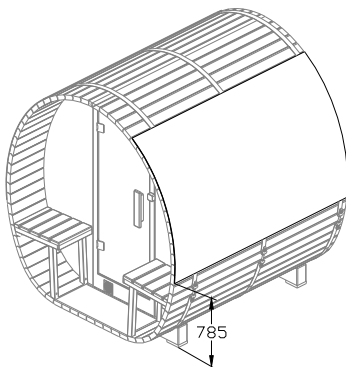

- 2 Lägga den övre folien ovanpå så att den sammanfogar med de andra folierna.

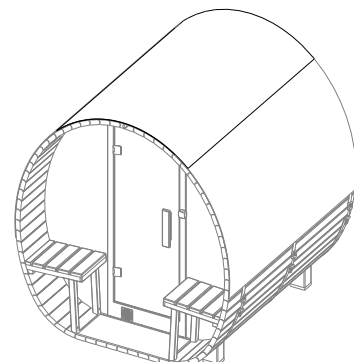

# Takpapp

- 3 Steg 1. Börja med rad 1 från botten på ena sidan av bastun. Håll avståndet 775 mm från marken. Dra åt med skruv och bricka.

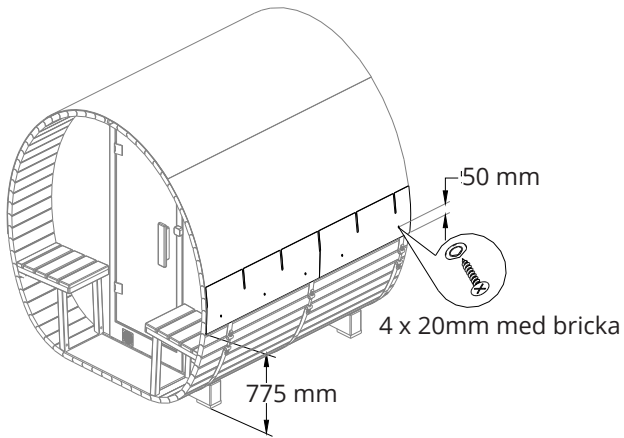

- 4 Steg 2. Lägg en rad 1 upp och ner ovanpå den första raden och skruva fast.

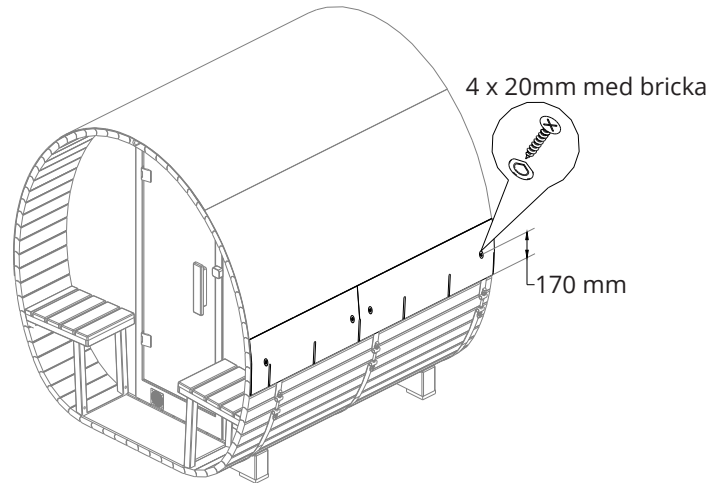

- 5 Steg 3. Lägg rad 2 så att öppningarna är 3-5 mm från öppningarna i första raden.

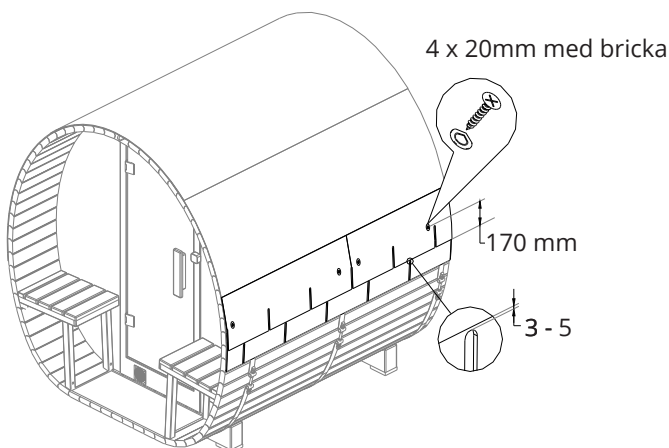

- 6 Upprepa steg 2 och 3: Lägg rad 1 och rad 2 ovanpå varandra, var och en 3,5 mm förskjuten.

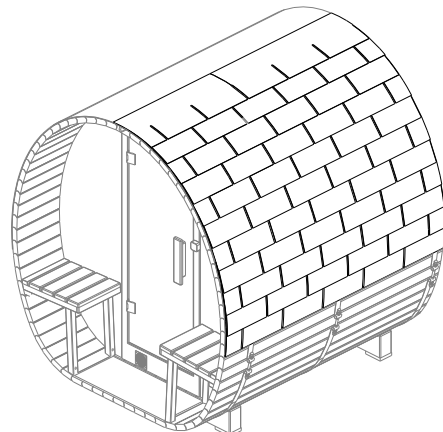

- 7 Upprepa på andra sidan av bastun.

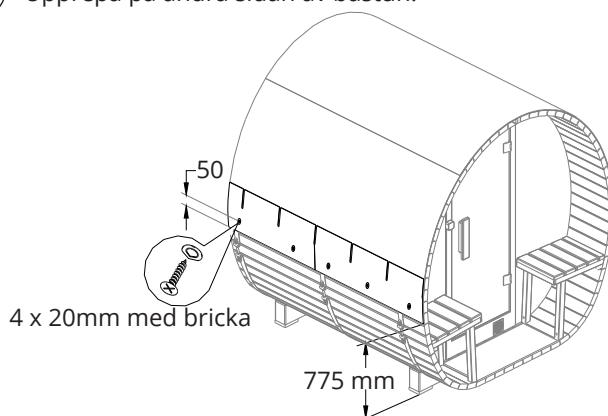

- 8 Montera resten av taket på samma sätt.

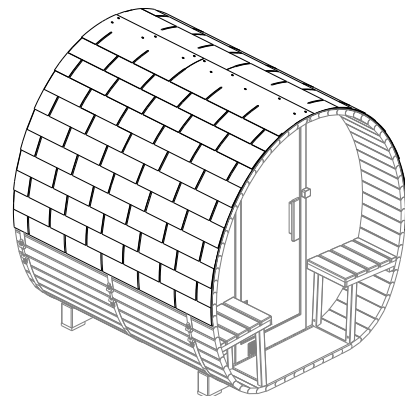

Viktigt: Du ska använda rad 2 på denna sida för att matcha taket på andra sidan.

# Montering av Sarg

- 9 Det finns olika delar för sargkanten.

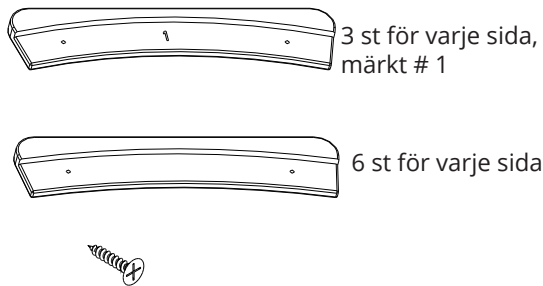

- 10 Börja med att lägga bit #1 ovanpå och skruva fast.

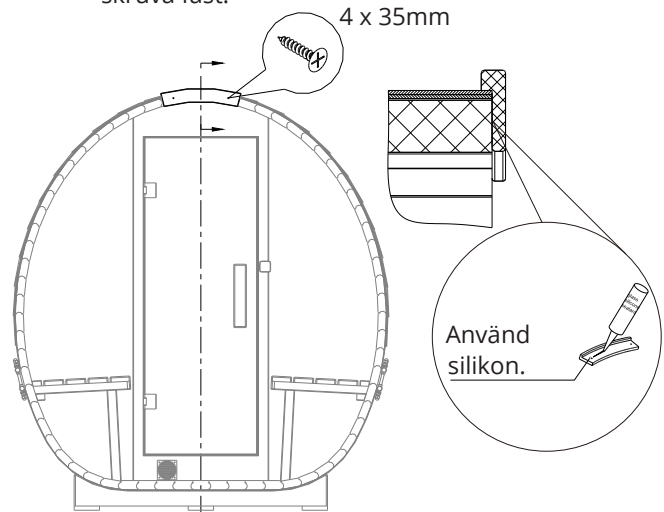

- 11 Skruva två # 1 bitar på varje sida av den första.

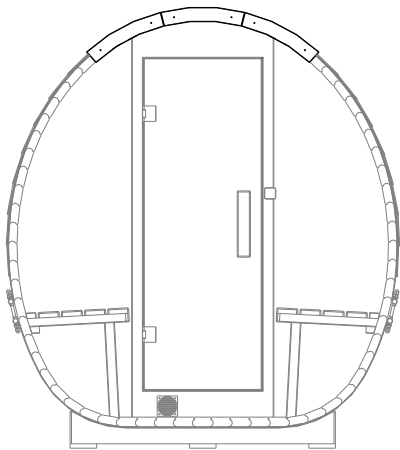

- 12 Skruva på resten av bitarna utan att markera.

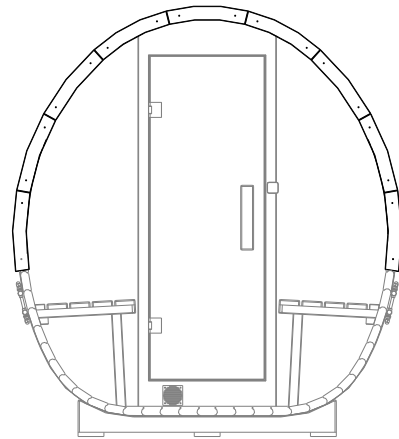

- 13 Upprepa på andra sidan.

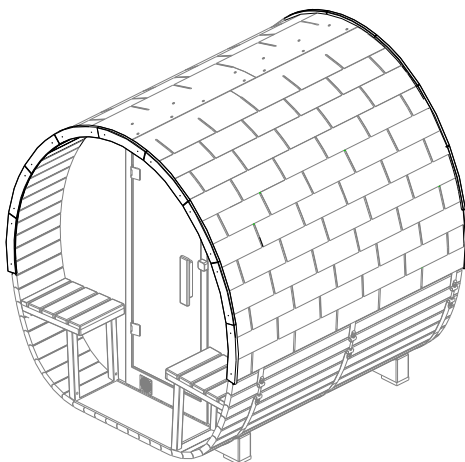

- 14 Lagg silikon på öppningen mellan takpappens öppning upptill och längs gavlarna samt på skruvhålen

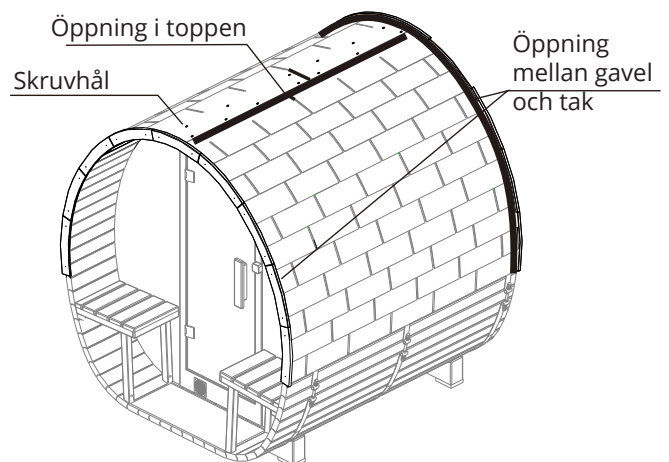

# Bruksanvisning för bastuaggregatet

## Bastubad:

Använd bastun så länge du tycker det är bekvämt. Efter en paus med t.ex. kroppssvalkande och något kallt att dricka kan bastu badandet återupptas.

## Hygien:

Sitt på din handduk och undvik att svettas på träbänkarna

## Varning:

Gravida kvinnor och personer med permanenta besvär och sjukdomar bör konsultera sin egen läkare innan bastubad.

## Vatten på aggregatet:

Håll bara vatten på aggregatet i begränsade mängder, ungefär en sked i taget.

## Programmering:

### Timer till vänster

Vrid moturs för att ställa in starttiden upp till 4 timmar framåt.

Ställ in 1 - 8 ½ timme när du går in i kabinen.

### Termostat till höger:

Justera till önskad temperatur.

Marktemperaturen uppnås efter ca. 1 - 1 timme.

Se även bruksanvisningen för bastuaggregatet.

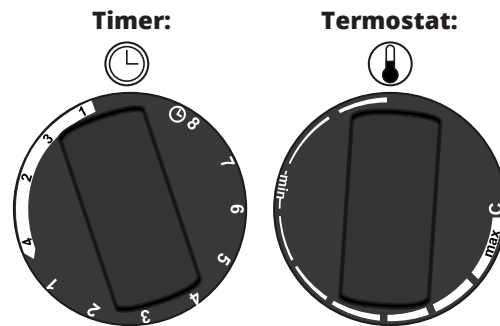

## Underhåll

Använd vanliga rengöringsmedel och en mjuk trasa för daglig rengöring av kabinen.

Använd inte tvättmedel som innehåller aceton eller ammoniak.

Slipmedel och desinfektionsmedel som innehåller myrsyra eller formaldehyd får inte heller användas för att rengöra bastun.

Eftersom bastun är gjord av massiv cederträ rekommenderar vi användning av vax eller olja för att förebygga och underhålla träet direkt efter montering. Behandlingen hjälper träet att behålla sin ursprungliga färg och förhindrar sprickbildning.

Utför sedan behandlingen en gång om året.

# Service

Om du är i behov av service eller har en reklamation, ska du kontakta SPA kompaniet via hemsidan där man gör en reklamation elektroniskt. Alla reparationer och garantisaker måste avtalas med Spakompagniet i förväg.

Eventuel returneringsadresse ved service eller reklamation:

SPA Kompagniet ApS  
Att.: Serviceafdeling.  
Sigma 8, Søften  
8382 Hinnerup  
Danmark

SPA kompaniet ansvarar inte för kostnader som uppstår i samband med service/ reparationer som utförs av icke-godkänd servicepersonal.

## Garanti

Det är produktets ägare som ansvarar för att verifiera att produkten är ordentligt installerat, korrekt skyddat och att säkerheten bibehålls. Om fel och skador uppstått på grund av säkerhetsbrott eller dåligt underhåll av produkten bortfaller garantin.

### **Garantin omfattar inte:**

- ◇ Transportskador, felaktig användning, felaktig funktion, felaktig montering eller felaktig anslutning av produkten och service / reparationer som inte har godkänts av Spakompagniet.
- ◇ Skada som härrör från denna handbok/instruktioner som inte följs.
- ◇ Eventuella skador som orsakas av produktets drift med temperaturer utanför det område som anges manualen.
- ◇ Skador på utsidan av produkten orsakad av brist på skydd.
- ◇ Skador och frostsador orsakad av felaktig vinterförvaring.
- ◇ Kosmetiska skador som inte påverkar produktets funktion.
- ◇ Skador på transportcover eller annan emballering.
- ◇ Slitdelar som kontakter, lampor, högtalare.



# ATT TÄNKA PÅ INNAN MAN BASTAR:

- Ta bort smycken, klockor och glasögon – Dessa kan bli mycket varma.
- Tvätta hela kroppen med tvål och vatten samt gnugga dig torr innan du går in i bastun, annars försenar man svettproduktionen. All make-up och stylingprodukter skall också bort.
- 1 smutsig person förorenar lite mycket som 30 rena.
- Kom ihåg att dricka mycket vatten och inte gå in hungrig in i bastun,.
- Ingen alkohol i bastun.
- Sitt på en handduk och undvik att svettas på träbänkarna.
- Fokusera på djupa andetag.
- Ett bastubad skall vara minst 8 minuter och max 15 minuter (rekomenderat).
- För bästa effekt och välbefinnande skall man kyla ner sig efteråt. Det är en mycket viktig faktor som bäst börjar med lite frisk luft (detta stimulerar blodcirkulationen).
- Drick och ät något med fruktsocker efter bastu. Frukt eller juice är utmärkt.

## Kan man basta när man är sjuk?

- Man bör endast gå i bastu när man känner sig frisk. Är man förkyld bör man inte bada bastu. Lider man av en kronisk sjukdom, fråga en läkare om det är säkert att basta.

## • Kan man basta så ofta som man vill?

- Nej. Endast rätt dos ger rätt effekt. Man bör inte basta oftare än två – tre gånger i veckan. Det ideala är tre gånger bastu + kylning per bastubesök. Annars utsätter man kroppen för mycket då bastubad ökar utsöndringen av vatten och salt.

## Vem bör inte basta?

- Personer med feber och akuta inflammationer, särskilt i organ och blodkärl. Efter en hjärtinfarkt är bastu uteslutet. Om man har hjärtsjukdomar, högt blodtryck, svaga nerver eller en överaktiv sköldkörtel bör man först rådgöra med sin läkare.
- Äldre människor som har lågt blodtryck, måste, speciellt under avkylningsfasen, vara försiktig.

## Kan man ta en bastu vid användning av hormonplåster?

- Tyvärr inte. Detta beror på det ökade blodflödet i huden gör att kroppen absorberar många flera aktiva substanser i kroppen. Dock kan man ta bort plåstret under en kortare tid och sätta på det igen. Ett annat alternativ är att basta när man ändå behöver ändra hormonplåster.